

***Полка "Сережка 400"***

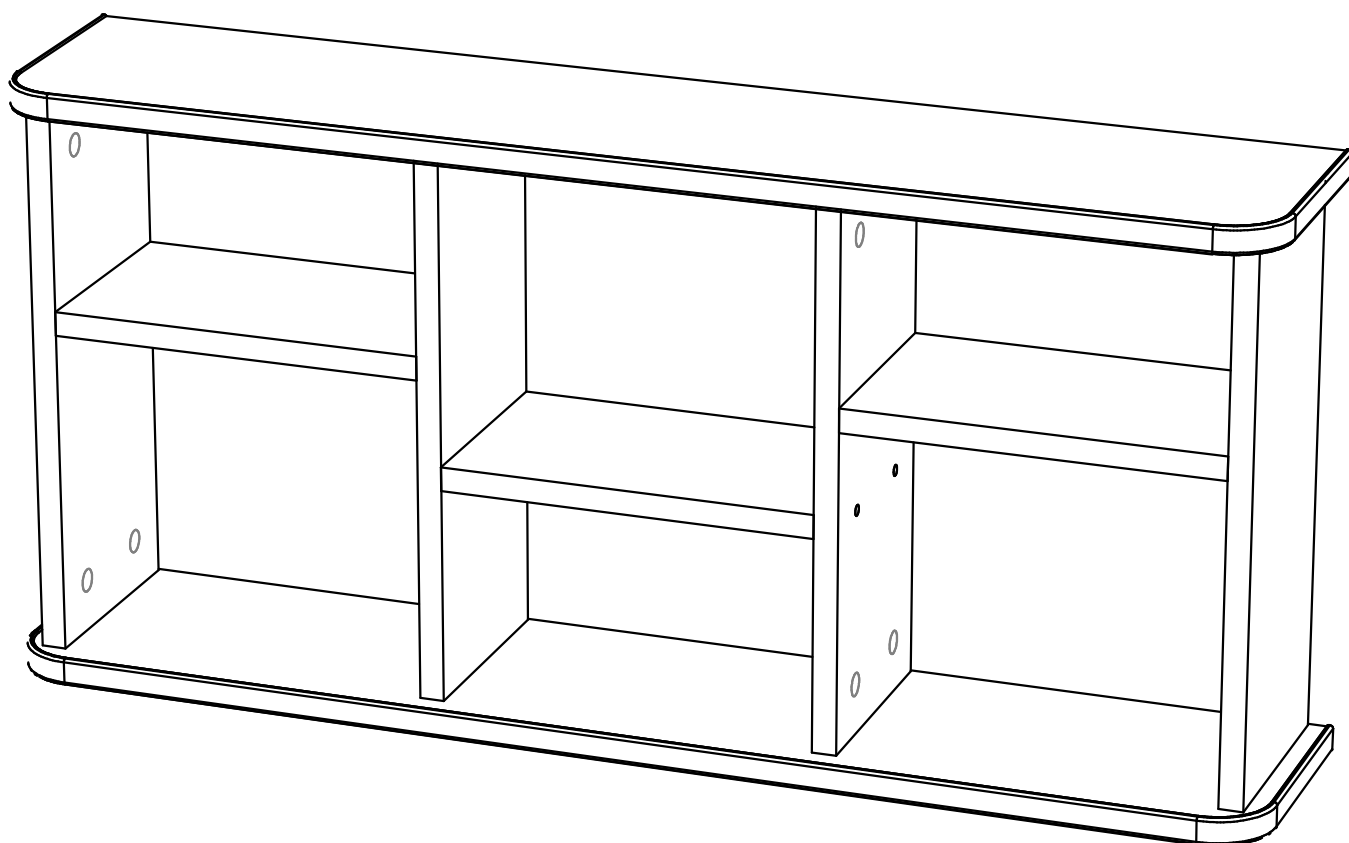

***Важно!***

- Если вы обнаружили, что товар поврежден
- Если недостает какой-то фурнитуры
- Если повредили во время эксплуатации

*обратитесь в службу поддержки по Whatsapp +79651860049.  
Вам обязательно помогут и решат все вопросы!*



*Ссылка на инструкцию  
в электронном виде*

# ОБЩИЙ ВИД

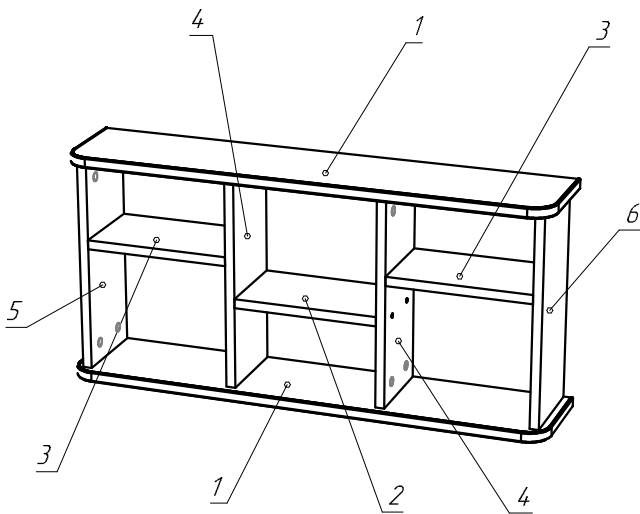

## Спецификация на детали

Поз	Наименование	Кол-во	Готовая деталь	
			Длина	Ширина
1	Полка	2	840	172
2	Полка центральная	1	248	150
3	Полка боковая	2	248	150
4	Боковина	2	566	150
5	Стойка центральная	2	566	150

## Спецификация на фурнитуру

Поз	Наименование	Кол-во
A	 Конфирмат (евровинт) 7x50мм	4
B	 Шток эксцентриковой стяжки	16
C	 Стяжка эксцентриковая d15	16
D	 Шкант мебельный, 8x35	8
E	 Саморез, 25x3,5	8
F	 Планка - навеска	4

- 1) Вставьте в каждую поверхность двух стоек центральных и двух боковин (детали 4, 5) по четыре Стяжки эксцентриковые (C), так чтобы стрелочка на стяжке смотрела на отверстие в торце. Как показано на рис. 1
- 2) Используя шестигранный ключ, прикрутите стойки (детали 4) к полкам центральным (деталь 2) с помощью 4 шт. Конфирматов (B), как показано на рис. 2.
- 3) Вставьте 8 шт Шкант мебельный (A) в две полки боковые (детали 3) и соедините этими же шкантами с двумя боковинами (деталь 4), как показано на рис. 3.
- 4) Используя крестовую отвертку, вкрутите 16 шт. штоков эксцентриковой стяжки (B) в поверхности двух полок (деталь 1), как показано на рис. 4

**1**

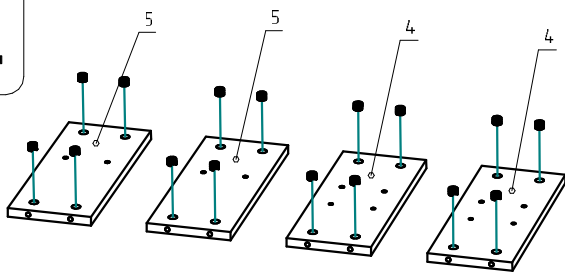

Используемая фурнитура

(C) Стяжка эксцентриковая d15	16
-------------------------------	----

**3**

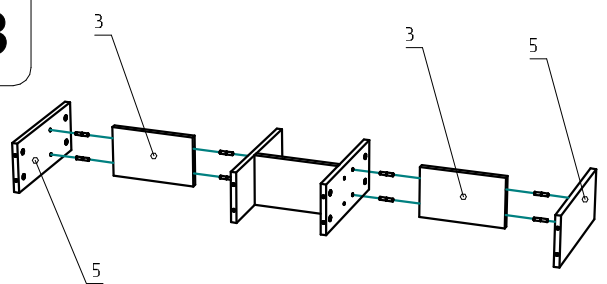

Используемая фурнитура

(D) Шкант мебельный, 8x35	8
---------------------------	---

**2**

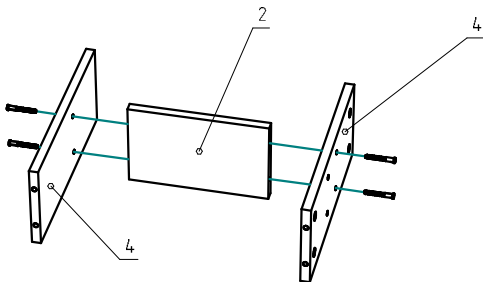

Используемая фурнитура

(A) Конфирмат (евровинт) 7x50мм	4
---------------------------------	---

**4**

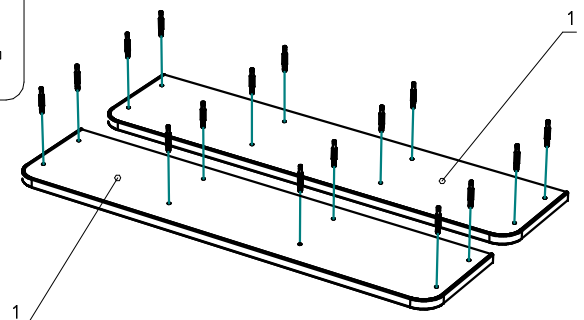

Используемая фурнитура

(B) Шток эксцентриковой стяжки	16
--------------------------------	----

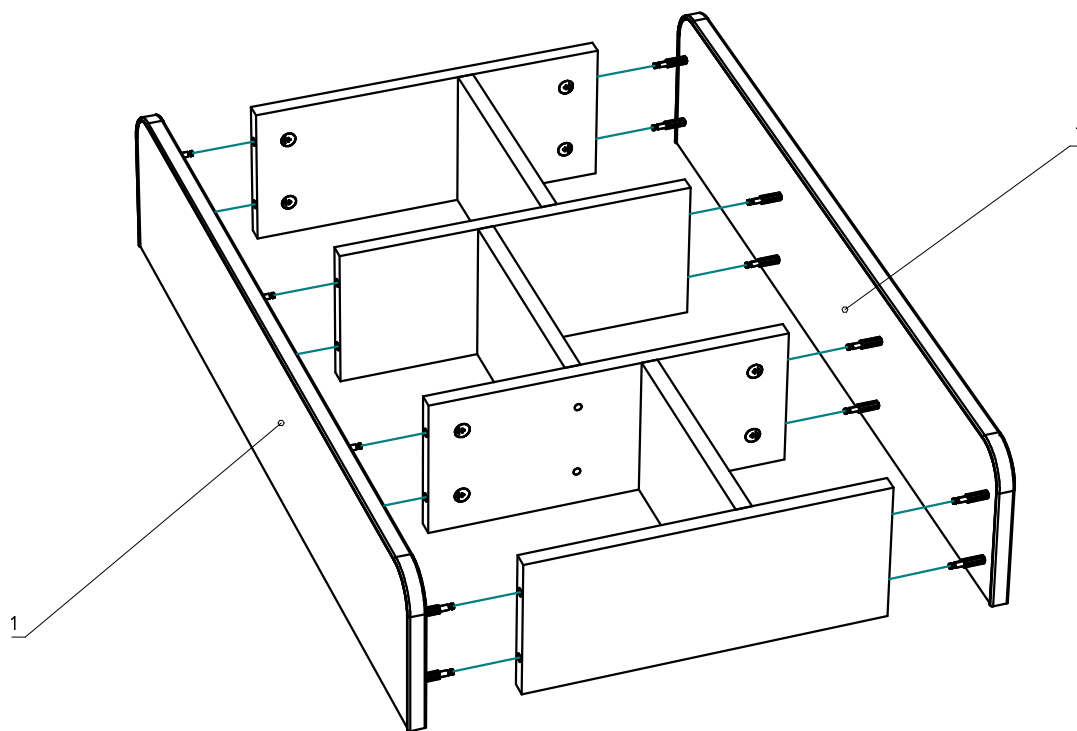
**5**

- 5) Соедините две полки со вставленными штоками (деталь 1) в отверстия стоек центральных (деталь 5) и боковин (деталь 4) как показано на рис. 5.  
С помощью отвертки поверните эксцентрики (С) примерно на половину оборота, так чтобы штоки стяжки были притянуты.
- 6) С помощью 4 шт. саморезов (Е), прикрутите 2 шт. планку-навеску (F) как показано на рис. 6
- ВНИМАНИЕ:** Отступите не менее 10 мм. от полок (деталь 1). В противном случае, вкручивание самореза может повредить боковину (деталь 4).

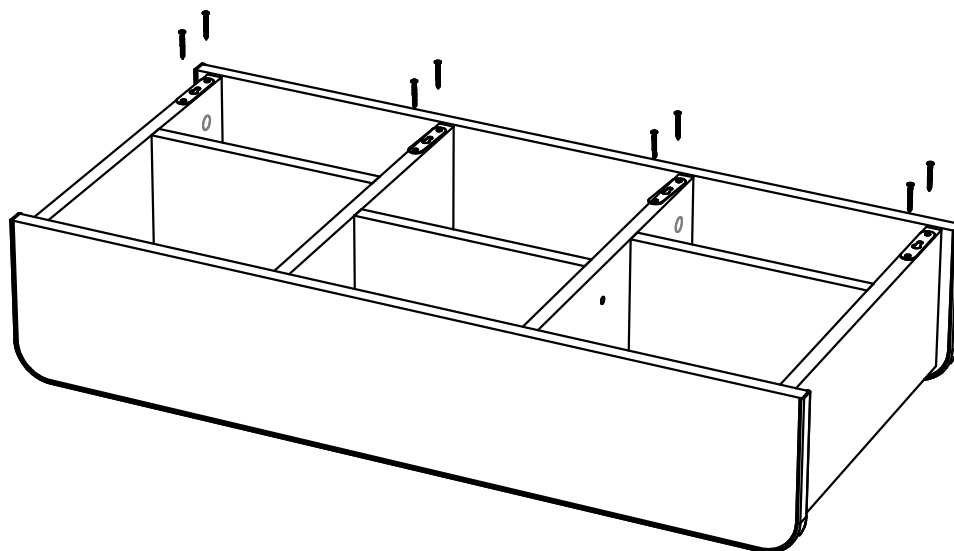
**6**

#### Гарантийные обязательства

Предприятие - изготовитель гарантирует соответствие изделия требованиям ГОСТ 16371-2014, ГОСТ 19917-2014 при соблюдении условий транспортировки, сборки, эксплуатации и хранения. Претензии по комплектности, качеству должны направляться покупателем в магазин, где была приобретена мебель или в службу поддержки по номеру WhatsApp: +7(965)1860049. Гарантия не распространяется на мебель, имеющую механические повреждения, возникающие при транспортировке, в процессе неправильной эксплуатации и дефекты, возникающие при неправильном хранении и эксплуатации. Сборка изделия должна производиться квалифицированными специалистами.

**Адрес: Московская область, Можайский район, д. Беззубово  
Whatsapp, Telegramm, MAX: +79651860049**