

***Руководство по сборке  
и эксплуатации***

**Артикул  
05.01.X**

# ***Тумбочка "Сережка 550"***



## **Важно!**

- Если вы обнаружили, что товар поврежден
- Если не достает какой-то фурнитуры
- Если повредили во время эксплуатации

Обратитесь в службу поддержки по Telegram | MAX: +79035986906.

Вам обязательно помогут и решат все вопросы

Сайт производителя: [www.mfmueb.ru](http://www.mfmueb.ru)



*Ссылка на инструкцию в  
электронном виде*

## Вид спереди (тумба)

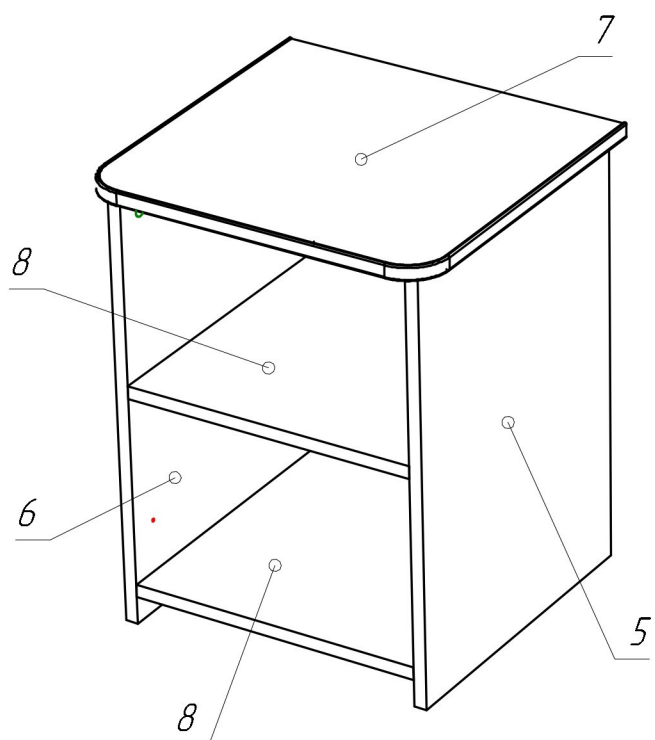



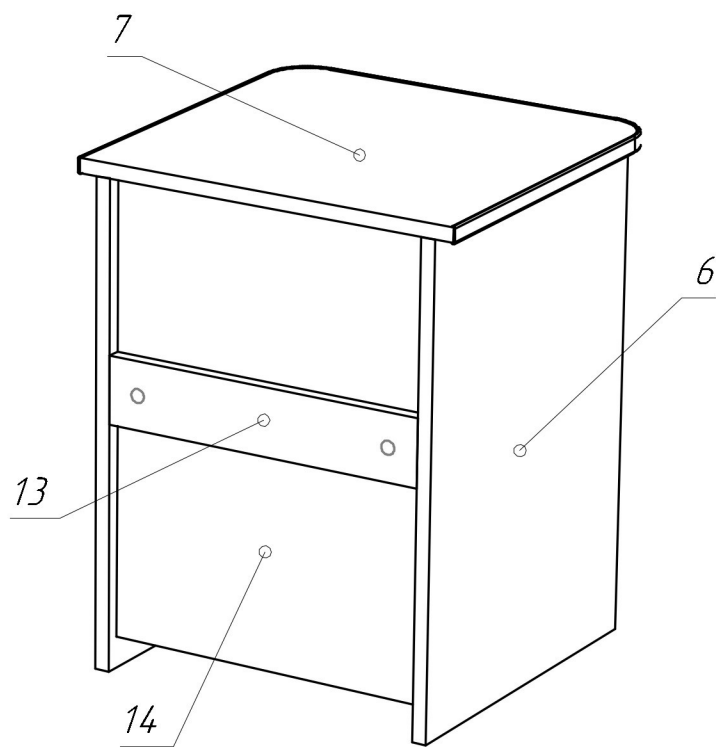

## Вид сзади (тумба)



Спецификация на детали

Поз.	Наименование	Кол-во
5	Боковина правая (594x394,5x16)	1
6	Боковина левая (594x394,5x16)	1
7	Полка верхняя (440x420x16)	1
8	Полка (363x378,5x16)	2
13	Усилитель (74x363x16)	1
14	Задняя стенка (505x373x3)	1
15	Дно Ящика (335,6x355)	1

Спецификация на фурнитуру

Поз		Наименование	Кол-во
A		Шкант мебельный, 8x35	12
C		Шток эксцентриковой стяжки	14
D		Стяжка эксцентриковая d15	14
E		Гвоздь мебельный	4

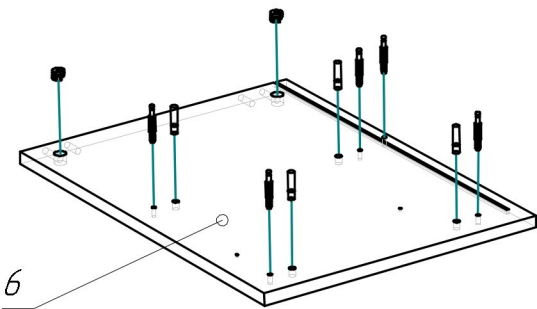
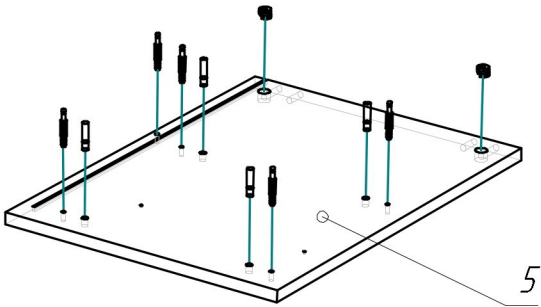
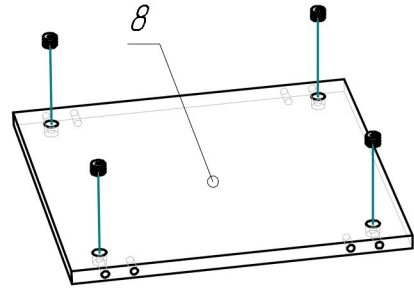
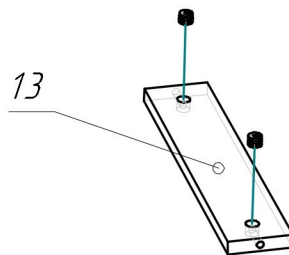
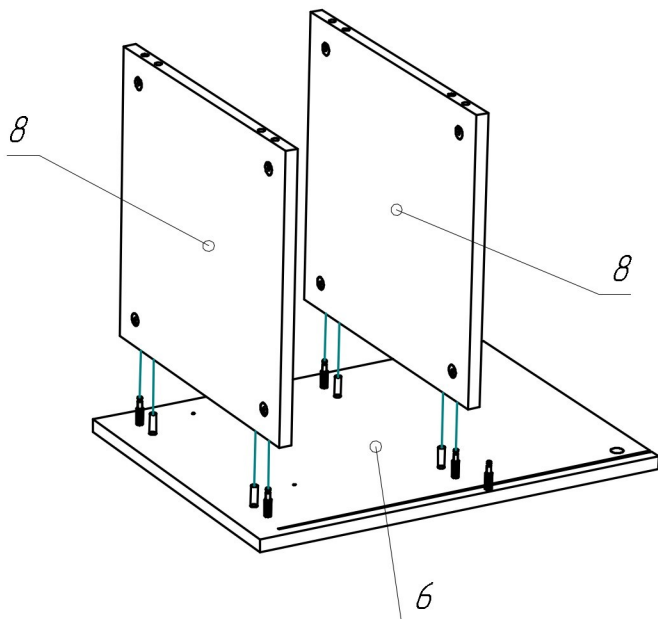
**1****2****3****4**

1) Возьмите Боковину левую (деталь 6)

Используя крестовую отвертку, вкрутите штоки эксцентриковой стяжки (C) 5 шт. в поверхность Боковины левой (деталь 6), как показано на рис. 1

Вставьте шканты (A) 4шт. в отверстия большего диаметра, рядом со штоками, как показано на рис. 1

Вставьте стяжки эксцентриковые (D) 2 шт. в отверстия, так чтобы стрелочка на стяжке указывала на отверстие в торце, как показано на рис. 1

Возьмите Боковину правую (деталь 5)

Используя крестовую отвертку, вкрутите штоки эксцентриковой стяжки (C) 5 шт. в поверхность Боковины правой (деталь 5), как показано на рис. 1

Вставьте шканты (A) 4шт. в отверстия большего диаметра, рядом со штоками, как показано на рис. 1

Вставьте стяжки эксцентриковые (D) 2 шт. в отверстия, так чтобы стрелочка на стяжке указывала на отверстие в торце, как показано на рис. 1

2) Вставьте Полки 2шт. (деталь 8) отверстиями со стяжками на штоки Боковины левой (деталь 6) как показано на рис. 2 и затяните, повернув при помощи отвертки стяжки эксцентриковые (D) примерно на половину оборота.

3) Возьмите Усилитель (деталь 13)

Вставьте стяжки эксцентриковые (D) 2 шт. в отверстия, так чтобы стрелочка на стяжке указывала на отверстие в торце, как показано на рис. 2

4) Вставьте Полки 2шт. (деталь 8) на штоки и шканты Боковины левой (деталь 6), как показано на рис.3 и затяните, повернув при помощи отвертки стяжки эксцентриковые (D) примерно на половину оборота.

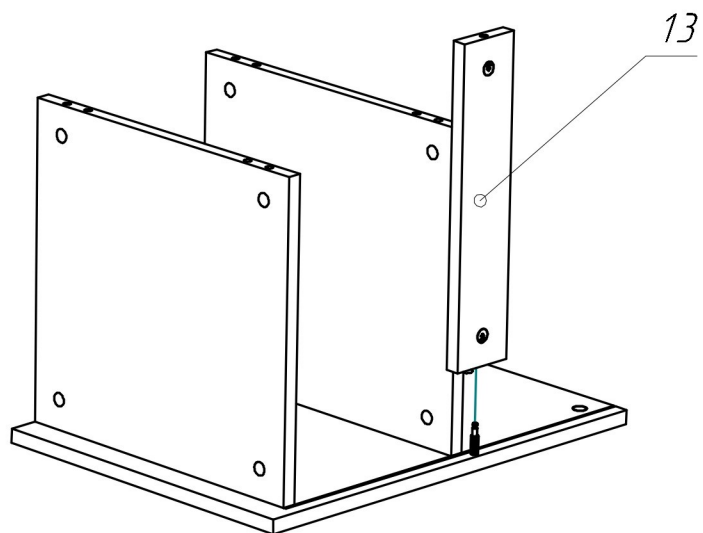
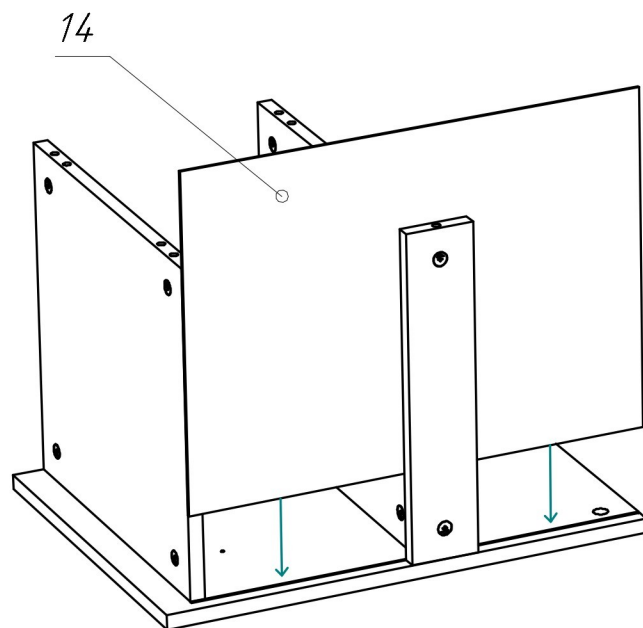
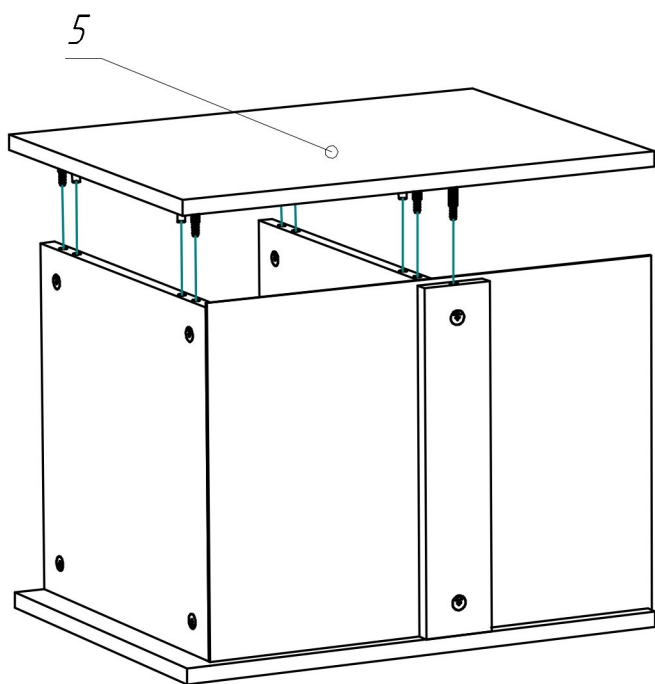
**5****6****7**

5) Вставьте усилитель (деталь 13) отверстиями со стяжками на шток Боковины левой (деталь 6) как показано на рис. 5 и затяните, повернув при помощи отвертки стяжки эксцентриковые (D) примерно на половину оборота.

6) Вставьте Заднюю стенку (деталь 14) в паз Боковины левой (деталь 6) между Полками (деталь 8) и Усилителем (деталь 13) как показано на рис. 6

7) Вставьте Боковину правую (деталь 5) штоками в отверстия со стяжками на Полки (деталь 8) и Усилителем (деталь 13) как показано на рис. 7 и затяните, повернув при помощи отвертки стяжки эксцентриковые (D) примерно на половину оборота. Задняя стенка (деталь 14) должна встать в паз Боковины правой.

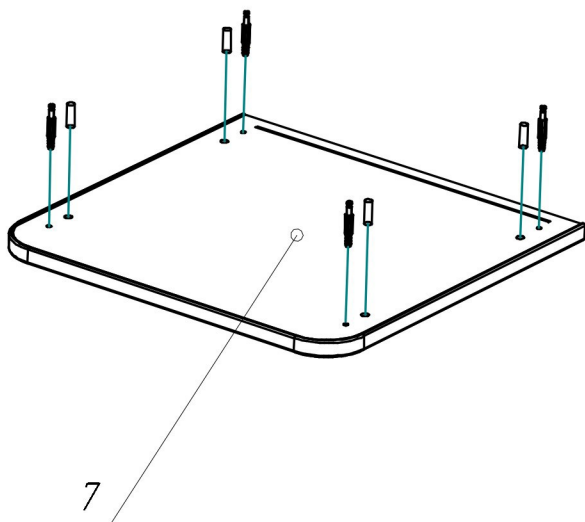
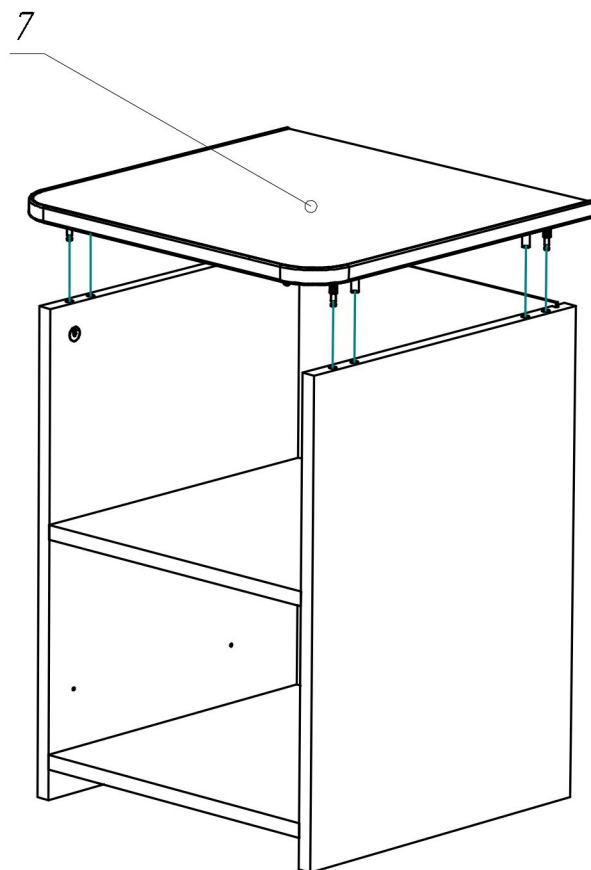
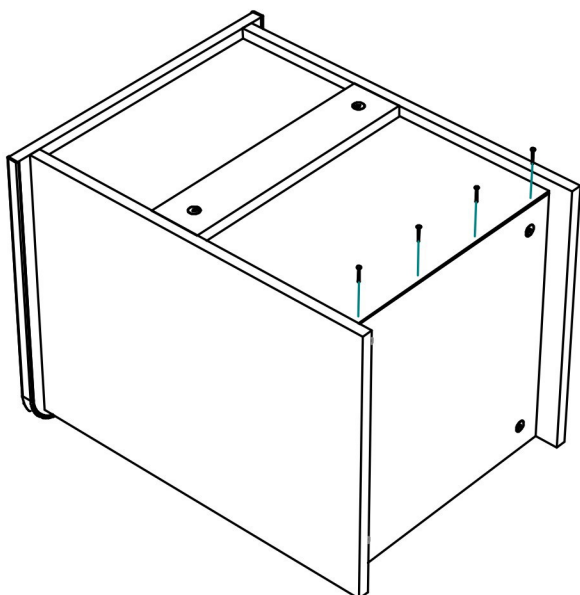
**8****9****10**

8) Возьмите Полку верхнюю (деталь 7)

Используя крестовую отвертку, вкрутите штоки эксцентриковой стяжки (С) 4 шт. в поверхность Полки верхней (деталь 7), как показано на рис. 8

Вставьте шканты (А) 4шт. в отверстия большего диаметра, рядом со штоками, как показано на рис. 8

9) Вставьте Полку верхнюю (деталь 7) штоками в отверстия со стяжками на Боковине правой (деталь 5) и Боковине левой (деталь 6) как показано на рис. 9 и затяните, повернув при помощи отвертки стяжки эксцентриковые (D) примерно на половину оборота

10) Подвиньте Заднюю стенку (14) так чтобы она попала в паз Верхней полки (деталь 7) и была вровень с нижней Полкой (деталь 8). Закрепите Заднюю стенку (деталь 14): с помощью молотка забейте Мебельные гвозди (Е) через в Заднюю стенку (деталь 14) нижнюю Полку (деталь 8).

#### Гарантийные обязательства

Предприятие - изготовитель гарантирует соответствие изделия требованиям ГОСТ 16371-2014, ГОСТ 19917-2014 при соблюдении условий транспортировки, сборки, эксплуатации и хранения.

Претензии по комплектности, качеству должны направляться покупателем в магазин, где была приобретена мебель или в службу поддержки по номеру WhatsApp: +7(965)1860049.

Гарантия не распространяется на мебель, имеющую механические повреждения, возникающие при транспортировке, в процессе неправильной эксплуатации и дефекты, возникающие при неправильном хранении и эксплуатации.

Сборка изделия должна производиться квалифицированными специалистами.

Адрес: Московская область, Можайский район, д. Беззубово  
Telegramm | MAX: +79035986906